

ご使用前に必ず「安全にお使いいただくために」をご覧ください、注意事項にそって正しくご使用ください。

- 本製品の取扱説明書の構成は下記の通りです。
- 取扱説明書「はじめにお読みください」(製品同梱)
 - 取扱説明書「規制」(製品同梱)
 - 取扱説明書 (Web)
 - 被写界深度表 (Web)

商品構成

ご使用を始める前に以下のものがすべてそろっていることをご確認ください。不足品がある場合はお買い求めの販売店にご連絡ください。

- ① レンズ本体
- ② レンズキャップ
- ③ ダストキャップ
- ④ 取付け支柱
- ⑤ 取扱説明書「はじめにお読みください」
- ⑥ 取扱説明書「規制」

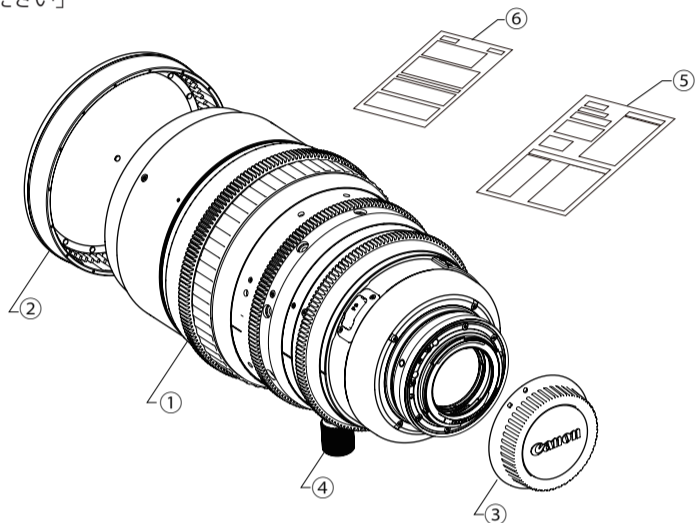

この取扱説明書では、特に記載のない限り CN-E20-50mm T2.4 L F (feet 表記) のイラストを使用します。形状は、機種および仕様により一部異なります。

各部の名称

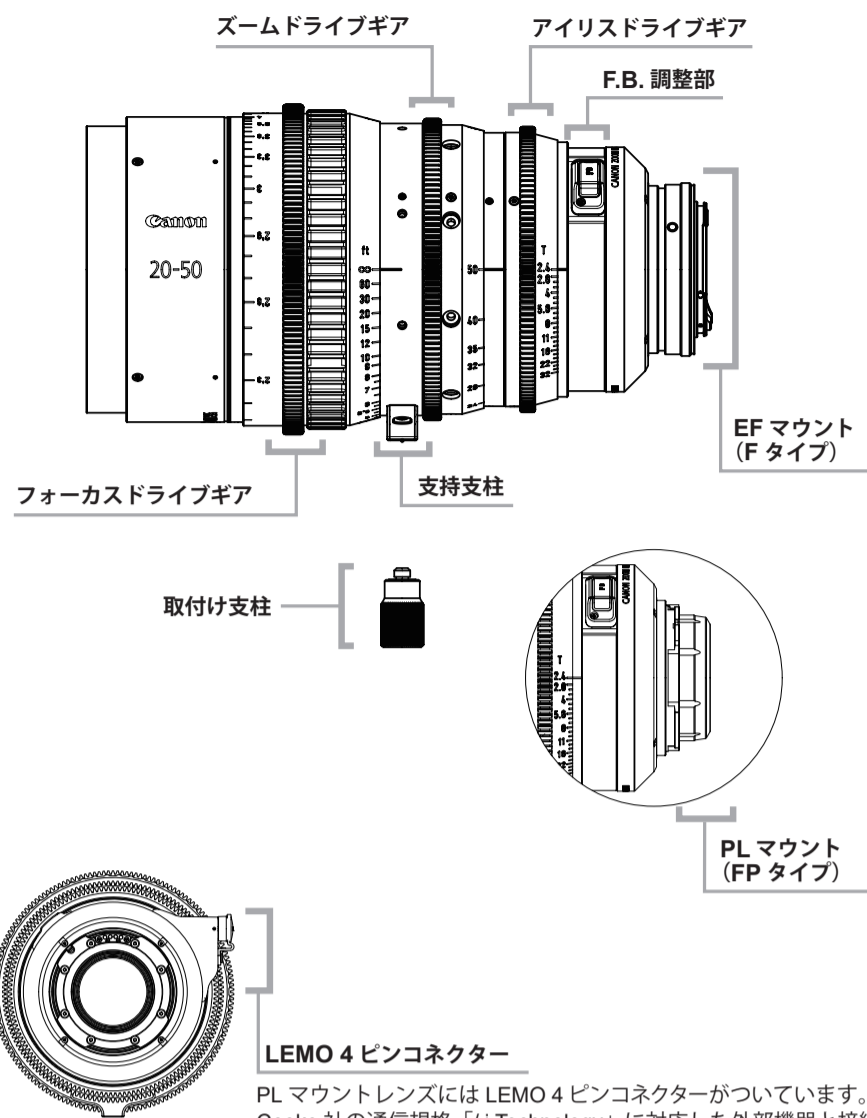

LEMO 4 ピンコネクター

PL マウントレンズには LEMO 4 ピンコネクターがついています。Cooke 社の通信規格「i Technology」に対応した外部機器と接続します。

取付け・接続

『PL マウントの場合は、取付け前にお読みください』

- PL マウントは、Cooke 社の通信規格「i Technology」に対応していますので、カメラ側の設定が「i」に設定されていることを確認してください。
- カメラ側が、「i」とは異なるマウント通信モードになっている場合は、本レンズを接続しないでください。故障の原因となることがあります。

ロッド径 Φ15、Φ19 のシネマ用アダプターを使用し、各種アクセサリをお使いいただくことができます。(Φ19 のロッドを使用する際は、付属の取付け支柱を支持支柱に取り付けてください。)

『ご注意ください』

- レンズを接続する前に、カメラや電源供給機材の電源を OFF にしてください。
- レンズを装着する際は、必ず支持支柱をご使用ください。レンズサポートにレンズを装着する際、レンズのマウントに無理な力がかからないようご注意ください。

1. レンズをカメラのレンズマウントにしっかり密着させて取り付けます。

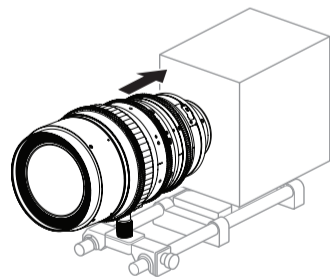

『ご注意ください』

レンズの取付け方法につきましてはカメラの取扱説明書も併せてご覧ください。

2. レンズの取付け支柱をレンズサポートに付属のネジで固定します。

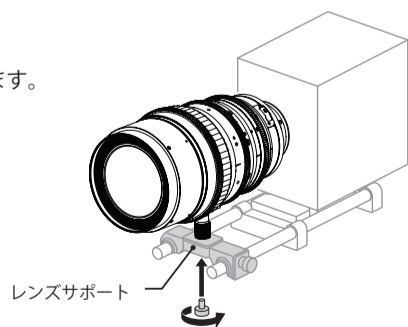

3. レンズとカメラのマウントをしっかりと密着させて、レンズサポートをロッドにクランプします。

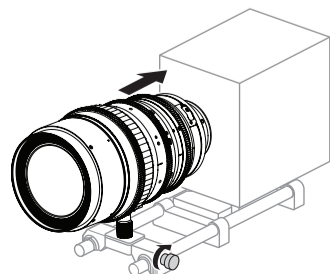

F.B. (フランジバック) 調整

レンズの結像面とカメラの撮像面が合致していないと、ズーム操作をおこなったときフォーカスが合わなくなりピンボケになります。下記の手順でレンズのフランジバックを調整してください。

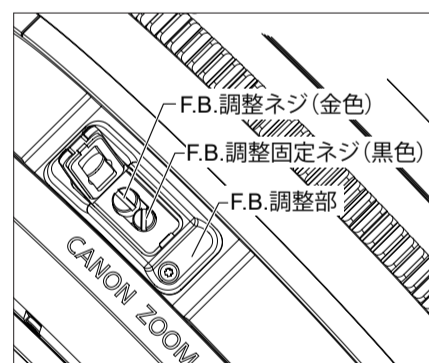

1. F.B. 調整部のゴムキャップを開けて、マイナスドライバーで F.B. 調整固定ネジ (黒色) を緩めます。
2. 適当と思われる距離*に被写体を定めます。コントラストのはっきりしたものを被写体として利用すると作業がしやすくなります。
3. アイリス調整でレンズの絞りを開放 (オープン) にします。
4. レンズのズームを望遠側 (テレ) いっぱいにします。
5. フォーカス操作で焦点 (ピント) を合わせます。
6. レンズのズームを広角側 (ワイド) いっぱいにします。
7. マイナスドライバーで F.B. 調整ネジ (金色) を回し、焦点 (ピント) を合わせます。
8. 4～7 の操作を 2、3 回繰り返して、ズーム両端で焦点 (ピント) を合わせます。
9. 調整後、F.B. 調整固定ネジを締め、ゴムキャップを閉めます。

* CN-E20-50mm T2.4 L F / CN-E20-50mm T2.4 L FP : 0.9 ~ 1.8m 3 ~ 6 ft くらい
CN-E45-135mm T2.4 L F / CN-E45-135mm T2.4 L FP : 1.8 ~ 3.7m 6 ~ 12 ft くらい

CN-E20-50mm T2.4 L F / CN-E20-50mm T2.4 L FP

外観図

F タイプ (EF マウント)

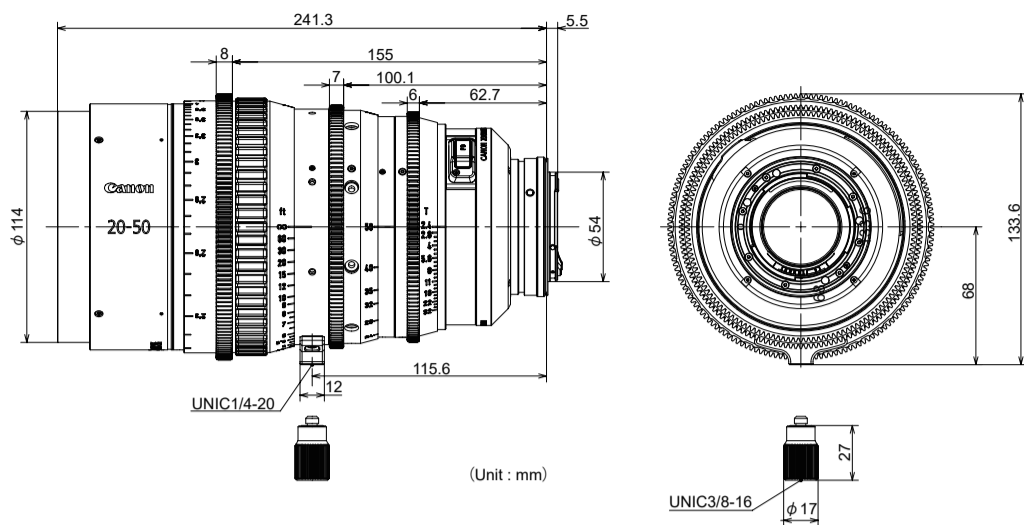

FP タイプ (PL マウント)

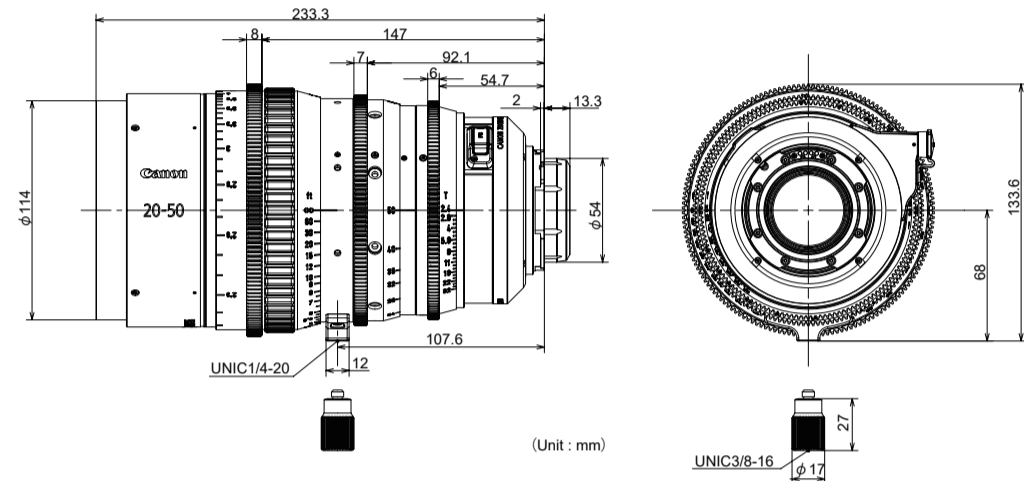

ギア仕様

	フォーカスドライブギア	ズームドライブギア	アイリスドライブギア
歯数	162	148	140
モジュール	0.8	0.8	0.8
P.C.D.	129.6 mm	118.4 mm	112 mm
操作角	300°	93.5°	55°

仕様

	CN-E20-50mm T2.4 L F (EF マウント) CN-E20-50mm T2.4 L FP (PL マウント)			
焦点距離	20-50 mm			
最大口径比 (T ナンバー)	1:2.4			
絞り羽根枚数	11			
イメージサイズ	φ 46.4mm			
画面寸法 (水平×垂直)	35.7 × 20.1mm	38.1 × 20.1mm	36 × 24mm	40.96 × 21.6mm
アスペクト比	1.78 : 1	1.9 : 1	1.5 : 1	1.9 : 1
画角 (水平×垂直)	広角端	83.5° × 53.4°	87.2° × 53.4°	84.0° × 61.9°
	望遠端	39.3° × 22.7°	41.7° × 22.7°	39.6° × 27.0°
最短撮影距離 (M.O.D.)	0.6 m / 2' (イメージセンサーから)			
M.O.D. 時の被写体範囲 (水平×垂直)	広角端	64.9 × 36.6cm	69.3 × 36.6cm	65.5 × 43.7cm
	望遠端	24.7 × 13.9cm	26.4 × 13.9cm	24.9 × 16.6cm
フロント径	φ 114 mm			
フィルター径	φ 112mm ピッチ 1.0			
外形サイズ (W × H × L)	約 131.2 × 133.6 × 241.3mm (EF マウント) 約 131.2 × 133.6 × 233.3mm (PL マウント)			
質量	約 3.3 kg			

本製品は φ 15、φ 19 の各種シネマ用アクセサリに対応しています。

『ご注意ください』

本レンズは動画撮影用フルマニュアルレンズです。

- ・ 静止画撮影や、AE などのオートモードでマニュアル操作をすると、動作や表示が適正でない場合があります。
- ・ カメラ設定初期化中はレンズ操作を行わないでください。
- ・ 本レンズは映画制作を主眼に開発され、映画用に一般的なカラーバランスを持っています。静止画撮影を基本とする EF レンズと比較すると暖色味を帯びた色再現になっていますので、両レンズを併用する際は、必要に応じカラーバランスの調整 (ホワイトバランスの取直しなど) を実施してください。
- ・ 絞り開放付近および近距離の被写体では、一般に被写界深度が浅く、ピントの合う範囲が極めて小さくなります。また、焦点距離が長いレンズほどこの傾向は顕著になります。撮影にあたっては、ファインダーの拡大モード等で合焦状態を慎重に確認し、十分なテスト撮影を行った上でフォーカス操作を行ってください。

(EF マウントレンズ限定)

- ・ 本レンズの絞りリング上には T 値を表示していますが、カメラ側では F 値が表示される場合があります。
- ・ レンズ焦点距離情報のカメラ側の表示は、小数点以下が切り捨てられて表示されます。

CN-E45-135mm T2.4 L F / CN-E45-135mm T2.4 L FP

外観図

F タイプ (EF マウント)

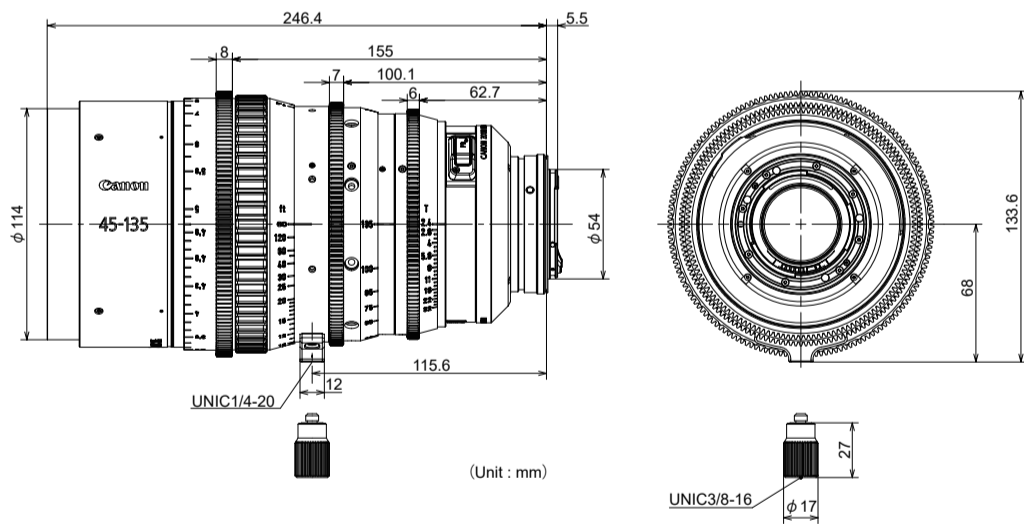

FP タイプ (PL マウント)

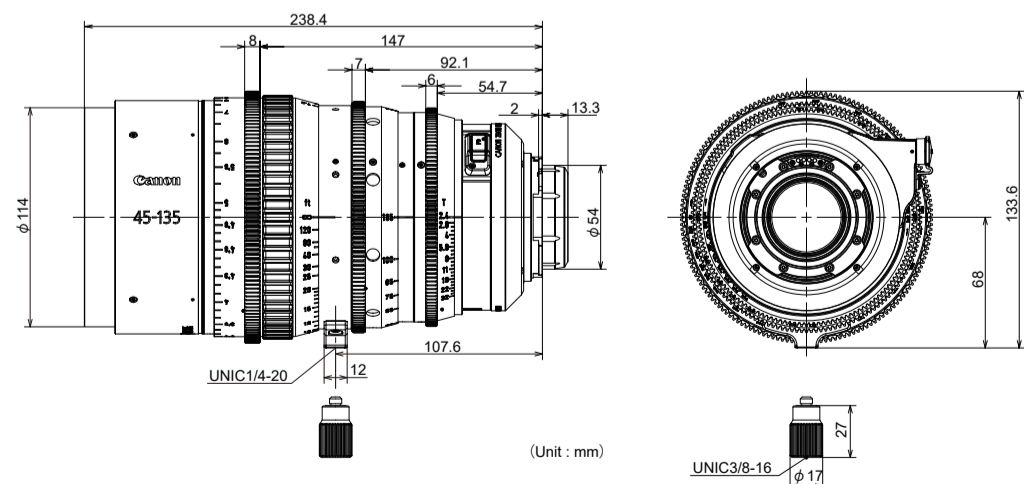

ギア仕様

	フォーカスドライブギア	ズームドライブギア	アイリスドライブギア
歯数	162	148	140
モジュール	0.8	0.8	0.8
P.C.D.	129.6 mm	118.4 mm	112 mm
操作角	300°	93.5°	55°

仕様

	CN-E45-135mm T2.4 L F (EF マウント) CN-E45-135mm T2.4 L FP (PL マウント)			
焦点距離	45-135 mm			
最大口径比 (T ナンバー)	1:2.4			
絞り羽根枚数	11			
イメージサイズ	φ 46.4mm			
画面寸法 (水平×垂直)	35.7 × 20.1mm	38.1 × 20.1mm	36 × 24mm	40.96 × 21.6mm
アスペクト比	1.78 : 1	1.9 : 1	1.5 : 1	1.9 : 1
画角 (水平×垂直)	広角端	43.3° × 25.2°	45.9° × 25.2°	43.6° × 29.9°
	望遠端	15.1° × 8.5°	16.1° × 8.5°	15.2° × 10.2°
最短撮影距離 (M.O.D.)	1.0 m / 3'4" (イメージセンサーから)			
M.O.D. 時の被写体範囲 (水平×垂直)	広角端	67.2 × 37.8cm	71.7 × 37.8cm	67.7 × 45.2cm
	望遠端	21.6 × 12.1cm	23.0 × 12.1cm	21.7 × 14.5cm
フロント径	φ 114 mm			
フィルター径	φ 112mm ピッチ 1.0			
外形サイズ (W × H × L)	約 131.2 × 133.6 × 246.4mm (EF マウント) 約 131.2 × 133.6 × 238.4mm (PL マウント)			
質量	約 3.4 kg			

本製品は φ 15、φ 19 の各種シネマ用アクセサリに対応しています。

『ご注意ください』

本レンズは動画撮影用フルマニュアルレンズです。

- ・ 静止画撮影や、AE などのオートモードでマニュアル操作をすると、動作や表示が適正でない場合があります。
- ・ カメラ設定初期化中はレンズ操作を行わないでください。
- ・ 本レンズは映画制作を主眼に開発され、映画用に一般的なカラーバランスを持っています。静止画撮影を基本とする EF レンズと比較すると暖色味を帯びた色再現になっていますので、両レンズを併用する際は、必要に応じカラーバランスの調整 (ホワイトバランスの取直しなど) を実施してください。
- ・ 絞り開放付近および近距離の被写体では、一般に被写界深度が浅く、ピントの合う範囲が極めて小さくなります。また、焦点距離が長いレンズほどこの傾向は顕著になります。撮影にあたっては、ファインダーの拡大モード等で合焦状態を慎重に確認し、十分なテスト撮影を行った上でフォーカス操作を行ってください。

(EF マウントレンズ限定)



- ・ 本レンズの絞りリング上には T 値を表示していますが、カメラ側では F 値が表示される場合があります。
- ・ レンズ焦点距離情報のカメラ側の表示は、小数点以下が切り捨てられて表示されます。

安全にお使いいただくために

製品および取扱説明書に記載されている安全に関する警告や注意事項は、必ず守ってください。これら危険防止の警告や注意事項にそった取扱いをしない場合、けがや事故に至る可能性があります。

この取扱説明書をよく読んで、十分に理解した上で本製品を正しくご使用ください。また、この取扱説明書は必要に応じてご覧になれるよう大切に保管してください。

この取扱説明書の中では、お客様および他の人々の安全を守り、事故を未然に防止するための警告文や注意文に以下のシンボルマークと言葉を使用しています。

 警告	取扱いを誤った場合に、死亡または重傷を負う恐れがある警告事項が書かれています。安全に使用していただくために、必ずこの警告事項をお守りください。
 注意	取扱いを誤った場合に、負傷または物的損害を負う恐れがある注意事項が書かれています。安全に使用していただくために、必ずこの注意事項をお守りください。
『ご注意ください』	操作する上での注意事項または、推奨事項です。ここに記載されていることを守らないと、製品が正しく機能しない可能性があります。また、操作上における有益な情報も記載されています。

取扱いについて

警告

レンズで太陽や輝度の高い光源をのぞかないでください。目に障害を起こす原因となることがあります。

注意

- 取付け部は、しっかりと締め付けてください。取付け部が緩むと、落下してけがの原因となることがあります。
- 定期的（目安として6か月～1年ごと）に取付け部に緩みがないか点検してください。取付け部が緩むと、落下してけがの原因となることがあります。

『ご注意ください』

- 本製品を落としたり、ぶつけたりして強い衝撃を与えないでください。本製品に強い衝撃を与えると故障の原因となることがあります。
- 本製品は、防滴構造にはなっておりません。雨・雪など、水滴に直接さらして使用しないでください。故障の原因となることがあります。
- 急激な温度変化を与えますと、レンズの内部が曇ってしばらくの間使用できなくなることがあります。曇り対策処置など十分にご配慮ください。

異常時の対処方法について

警告

万一下記のような異常が発生した場合には、ただちにレンズをカメラから取り外して、お求めになった代理店、または販売店までご連絡ください。

- 発煙、異臭、異常音などが発生した場合
- 異物(金属や液体など)が製品内部に入ってしまった場合

保守・点検について

『ご注意ください』

- レンズの表面についたゴミやほこりは、ブローで吹き飛ばすか、柔らかい刷毛で軽く払ってください。指紋やシミが付いた場合は、市販のレンズクリーナーを少量浸した清浄な柔らかい綿布またはレンズクリーニングペーパー（シルボン紙など）で軽くふき取ってください。中心から渦を巻きながら周辺に向かってふき上げます。ゴミなどが付着したままで強くこすると、レンズ表面に傷が付くことがありますので、ご注意ください。
- 使用条件・頻度・環境などにより異なりますが、毎年一回程度は保守点検を実施し、必要な場合にはオーバーホールなどを行ってください。

保管について

警告

使用しないときは、必ずレンズに付属のキャップやカバーを付けてください。キャップやカバーなどを付けない状態で直射日光に当たるとレンズの集光作用により火災の原因となることがあります。

『ご注意ください』

霧や小雨などで湿気を含んだ場合には、速やかに乾いた布で水分をふき取り、乾燥剤（できるだけ新しい乾燥剤を使用）とともに、ビニール袋に入れて密封し、完全に内部の湿気を除去してください。カビや故障の原因となることがあります。

お客様へ

- お客様の誤った操作に起因する障害については、当社は、責任を負いかねますのでご了承ください。
- 本製品の品質・機能および取扱説明書に関して、お客様の使用目的に対する適合性・市場性などについては、一切の保証をいたしかねます。また、そこから生じる直接的・間接的損害に対しても責任を負いかねます。
- 本製品の仕様・商品構成・外観図などは、お断りなく変更することがあります。
- 修理や保守点検、本取扱説明書に記載されていない諸調整などにつきましては、お求めになった代理店、または販売店までお問い合わせください。
- お客様のご都合で、当社に相談なく改造が行われた製品に対しては、その修理などをお引き受けできない場合がありますのでご注意ください。

キヤノン株式会社
〒146-8501 東京都大田区下丸子 3-30-2

この取扱説明書の著作権はキヤノン株式会社にあります。

この取扱説明書の一部または全部をキヤノン株式会社の承諾書なしに、複写・複製または転記することは禁止されています。

[memo]